

SMT Serisi Dişlisiz Asansör Motoru SMT Series Gearless Elevator Motor



SMT 200AC 15/17/20

SMT 200AC'NİN AVANTAJLARI

- 1:1 ve 2:1 askı sistemlerinde 2,5m/sn kabin hızına ulaşabilmektedir.
- Kompakt yapısı sayesinde makine dairesiz sistemlerde kullanıma imkan sağlar.
- Maksimum seyir konforu ve kabin içerisinde minimum gürültü seviyesi sağlanmaktadır.
- %40 enerji tasarrufu sağlamaktadır.
- Yağ kullanımı gerektirmediği için çevre dostudur.

- AKAR® Elektromanyetik Fren:
- EN 81-20 ve EN 81-50 Standartlarına uygundur.

Fren Voltajı: 198V DC
Kutup Sayısı: 20
Motor Gerilimi: 360V (Diğerleri Opsiyonel)
Frekans: 50Hz

ADVANTAGES OF SMT 200AC

- Reaches the car speed of 2,5m/sec for 1:1 and 2:1 suspension.
- Compact design for both roomed and roomless applications of elevator systems.
- Maximum travelling comfort and minimum noise level in the cabin.
- 40% energy saving.
- Environment friendly since no oil is required.

- AKAR® Electromagnetic Brake:
- Our brakes fulfill EN 81-20 and EN 81-50 Standards.

Brake Voltage: 198V DC
No of Poles: 20
Motor Voltage: 360V (Others Optional)
Frequency: 50Hz

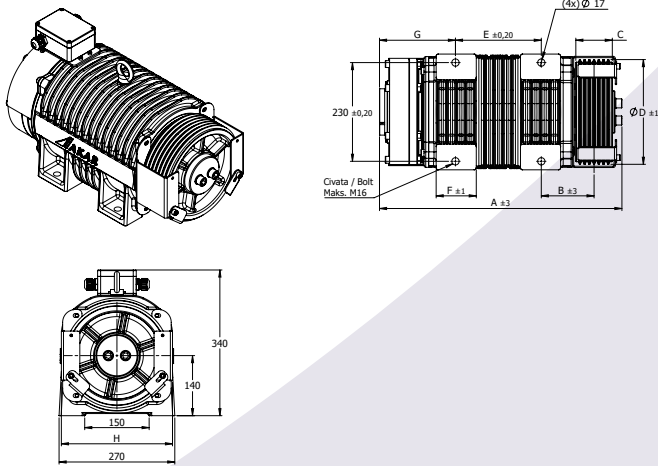

Motor Tipi Motor Type	Kasnak Çapı - Halat Adedi x Çapı Pulley Dia. - No. of Ropes x Rope Dia.	A [mm]	B [mm]	C [mm]	Ø D [mm]	E [mm]	Ağırlık Weight [kg]
SMT 200AC-15	Ø240 - 7.8 x Ø6.5 *	649	127.5	96	240	260	255
SMT 200AC-15	Ø240 - 9.10 x Ø6.5 *	656	143	123	240	260	255
SMT 200AC-15	Ø320 - 4.6 x Ø8	649	124	89	320	337	260
SMT 200AC-15	Ø400 - 4.5 x Ø10	649	126.5	94	400	425	265
SMT 200AC-17	Ø240 - 7.8 x Ø6.5 *	649	127.5	96	240	260	270
SMT 200AC-17	Ø240 - 9.10 x Ø6.5 *	656	143	123	240	260	270
SMT 200AC-17	Ø320 - 4.6 x Ø8	649	124	89	320	337	273
SMT 200AC-17	Ø320 - 7 x Ø8	649	136.5	114	320	337	278
SMT 200AC-17	Ø400 - 4.5 x Ø10	649	126.5	94	400	425	280
SMT 200AC-20	Ø240 - 7.8 x Ø6.5 *	649	127.5	96	240	260	285
SMT 200AC-20	Ø240 - 9.10 x Ø6.5 *	656	143	123	240	260	285
SMT 200AC-20	Ø320 - 4.6 x Ø6.5 *	649	124	89	320	337	290
SMT 200AC-20	Ø320 - 7.8 x Ø6.5 *	649	136.5	114	320	337	290
SMT 200AC-20	Ø400 - 4.5 x Ø10	649	126.5	94	400	425	295

*Özel sertifikalı halat.

*Specially certificated rope.

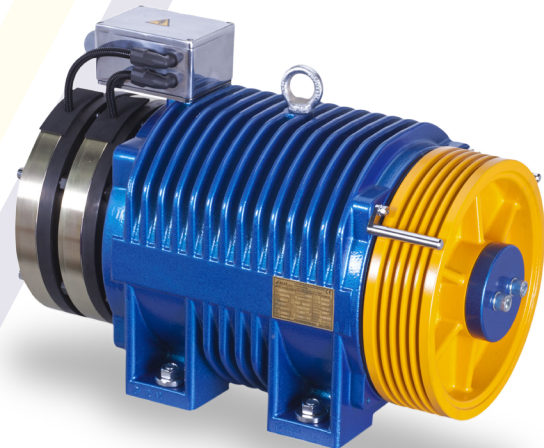

EN 81-20
EN 81-50

STANDARTLARINA
UYGUNDUR!

ÇEVRECİ - İNOVATİF
ENVIRONMENTALIST - INNOVATIVE

Maksimum Statik Yük
Maximum Static Load

3700 kg

Motor Tipi Motor Type	Taşıma Kapasitesi Load [kg]	Kabin Hızı Car Speed [m/sn]	Kasnak Çapı Pulley Dia	Halat Adedi x Çapı No. Of Ropes x Rope Dia	Motor Gücü Motor Power [Kw]	Yük Akımı ** Load Current ** [A]	Askı Suspension	Seyir Mesafesi Travel Height [m]
SMT 200AC-15	630	1.00	Ø320	- 5 x Ø8	5.5	13	2:1	24
SMT 200AC-15	630	1.60	Ø320	- 5 x Ø8	9.2	20		
SMT 200AC-15	630	2.00	Ø320	- 5 x Ø8	11.0	26		
SMT 200AC-17	630	1.00	Ø400	- 4 x Ø10	5.5	13		
SMT 200AC-17	630	1.60	Ø400	- 4 x Ø10	10.4	24		
SMT 200AC-17	630	2.00	Ø400	- 4 x Ø10	10.5	25		
SMT 200AC-17	630	2.50	Ø400	- 4 x Ø10	14.0	30		
SMT 200AC-15	800	1.00	Ø320	- 5 x Ø8	5.5	15		
SMT 200AC-15	800	1.60	Ø320	- 5 x Ø8	9.2	24		
SMT 200AC-15	800	2.00	Ø320	- 6 x Ø8	14.3	32		
SMT 200AC-20	800	2.00	Ø400	- 4 x Ø10	12.5	31		
SMT 200AC-15	1000	1.00	Ø240	- 8 x Ø6,5 *	7.3	18		
SMT 200AC-15	1000	1.60	Ø240	- 8 x Ø6,5 *	11.0	29		
SMT 200AC-17	1000	1.00	Ø320	- 6 x Ø8	8.7	20		
SMT 200AC-17	1000	1.60	Ø320	- 6 x Ø8	10.5	28		
SMT 200AC-17	1000	2.00	Ø320	- 7 x Ø8	16.0	38		
SMT 200AC-17	1125	1.00	Ø240	- 10 x Ø6,5 *	10.4	23		
SMT 200AC-17	1125	1.00	Ø240	- 10 x Ø6,5 *	14.3	33		
SMT 200AC-17	1200	1.00	Ø240	- 10 x Ø6,5 *	10.4	24		
SMT 200AC-17	1200	1.00	Ø240	- 10 x Ø6,5 *	14.3	34		
SMT 200AC-17	1275	1.00	Ø240	- 10 x Ø6,5 *	10.4	25		
SMT 200AC-17	1275	1.60	Ø240	- 10 x Ø6,5 *	14.3	36		
SMT 200AC-20	1600	1.00	Ø240	- 10 x Ø6,5 *	11.5	29		
SMT 200AC-20	1600	1.00	Ø240	- 10 x Ø6,5 *	16.0	42		
SMT 200AC-17	375	1.00	Ø320	- 5 x Ø8	3.3	11	1:1	
SMT 200AC-17	375	1.60	Ø320	- 5 x Ø8	4.6	14		
SMT 200AC-20	375	1.00	Ø400	- 4 x Ø10	3.8	12		
SMT 200AC-20	375	1.6	Ø400	- 4 x Ø10	5.0	15		
SMT 200AC-15	450	1.00	Ø240	- 8 x Ø6,5 *	3.7	12		
SMT 200AC-15	450	1.6	Ø240	- 8 x Ø6,5 *	7.3	18		
SMT 200AC-17	450	1.00	Ø320	- 6 x Ø8	4.1	13		
SMT 200AC-17	450	1.00	Ø320	- 6 x Ø8	6.4	17		
SMT 200AC-17	630	1.00	Ø240	- 10 x Ø6,5 *	5.5	16		
SMT 200AC-17	630	1.00	Ø240	- 10 x Ø6,5 *	8.7	20		

*Özel sertifikalı halat.

- Halat sayısı ve halat çapı kabin ağırlığına göre değişkenlik gösterebilir.

**Yük akımları (I) 24 metre seyir mesafesine göre hesaplanmıştır.

- Teknik konularda tüm sorularınız için: teknik@akarasansor.com

*Specially certificated rope.

-Number of ropes and rope diameter may vary according to car weight.

**Load currents (I) are calculated based on 24 meters travel height.

-For technical queries: engineering@akarasansor.com